

Brukermanual Kickbike

Takk for at du kjøpte en Kickbike sparkesykkel.

Vennligst les avsnittene Vedlikehold, Advarsler, Garanti og Tips nøye. Du kan følge denne manualen når du skal montere Kickbiken din.

Vi håper du får mange fine turer på din Kickbike!

Innhold

➤ Montere styret	2
➤ Montere skjermer	3
➤ Montere hjul	4
➤ Fylle luft i dekkene	4
➤ Justere bremsler	5
➤ Justere fotbrett-høyde	6
➤ Justere støtten	7
➤ Montere kurv (City G4)	7
➤ Dempegaffel foran	7
➤ Vedlikehold	7
➤ Advarsler	7
➤ Garanti	7
➤ Tips	7

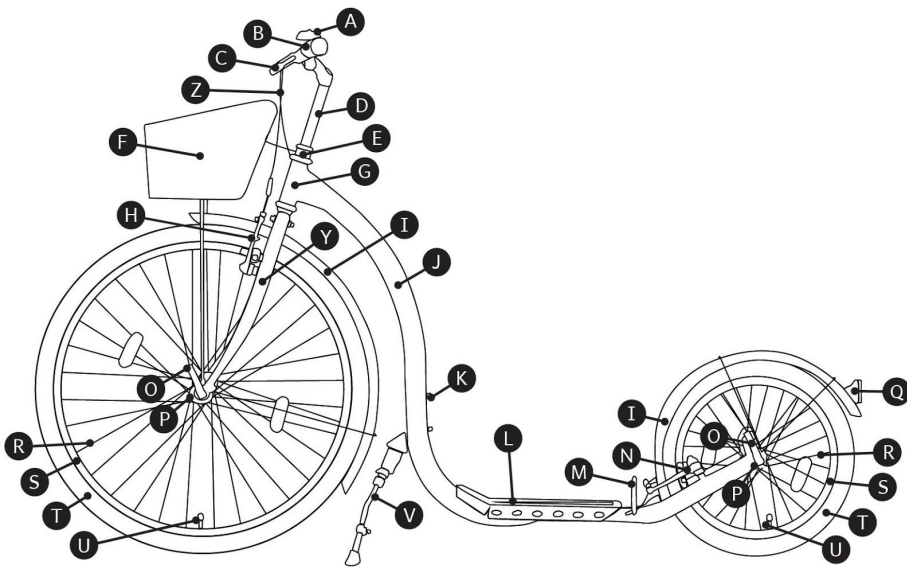

City G4 (i hovedsak lik Freeride, Sport G4, Cruise MAX 20, Race MAX 20/28)

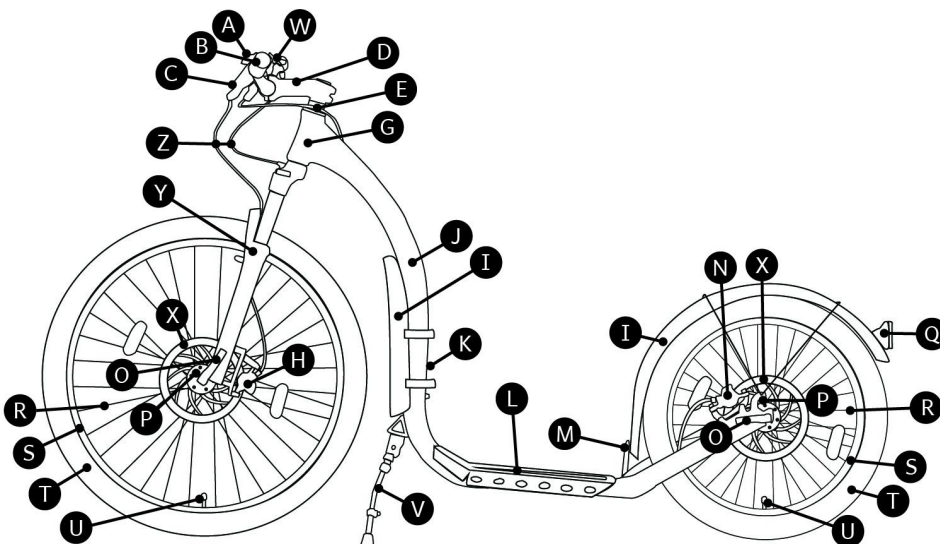

Cross MAX 20D/20HD (i hovedsak lik Cross MAX 20V, Cross 29er, FAT MAX)

Deleliste

- A. Ringeklokke
- B. Styre
- C. Bremsehåndtak
- D. Styrestem
- E. Styrelager
- F. Kurv (gjelder kun City G4)
- G. Rammehode
- H. Forbrems kobling
- I. Skjerm
- J. Ramme
- K. Festeskrue for flaskeholder el pumpe
- L. Fotbrett
- M. Hælbøyle
- N. Bakbrems kobling
- O. Quick release aksling
- P. Nav
- Q. Reflektor bak
- R. Spiler/eiker
- S. Felg
- T. Dekk
- U. Ventil
- V. Støtte
- W. Remote lockout
- X. Bremseskive
- Y. Dempegaffel
- Z. Bremsewire

Unikt rammenummer er preget foran på stammen, under Kickbike-figuren Vi anbefaler at du skriver det her.

Min Kickbikes rammenummer er: _____

Montere på styret

Freeride (Fig. 1), City G4 (Fig. 2)

1. Før styrestemmen ned i styrelageret.
2. Stram til skruen i styreslageret (Freeride Fig. 1.2, City Fig. 2)
3. Stram skruene på styreklemmen (1.2) På Freeride kan du nå også justere vinkelen.

 Husk at "min. insertion"-merket må være inni styrelageret!

Sport G4, Cross-modeller, FAT MAX, Cruise MAX 20, Race-modeller, (Fig. 3)

1. Sett styret på styrestemmen. (3.1)
2. Stram skruene
3. Løsne bolten. Obs! Ikke la gaffelen falle ned!
4. Løft bolten og dekselet (3.2 - A)
5. Sett stemmen, bolten og dekselet på plass på i og på styrerøret på forgaffelen. (3.3)
6. Skru bolten til, kun fingerhardt foreløpig.
7. Kontroller at stemmen står bent i forhold til forhjulet før du skrur bolten helt fast. (3.3)

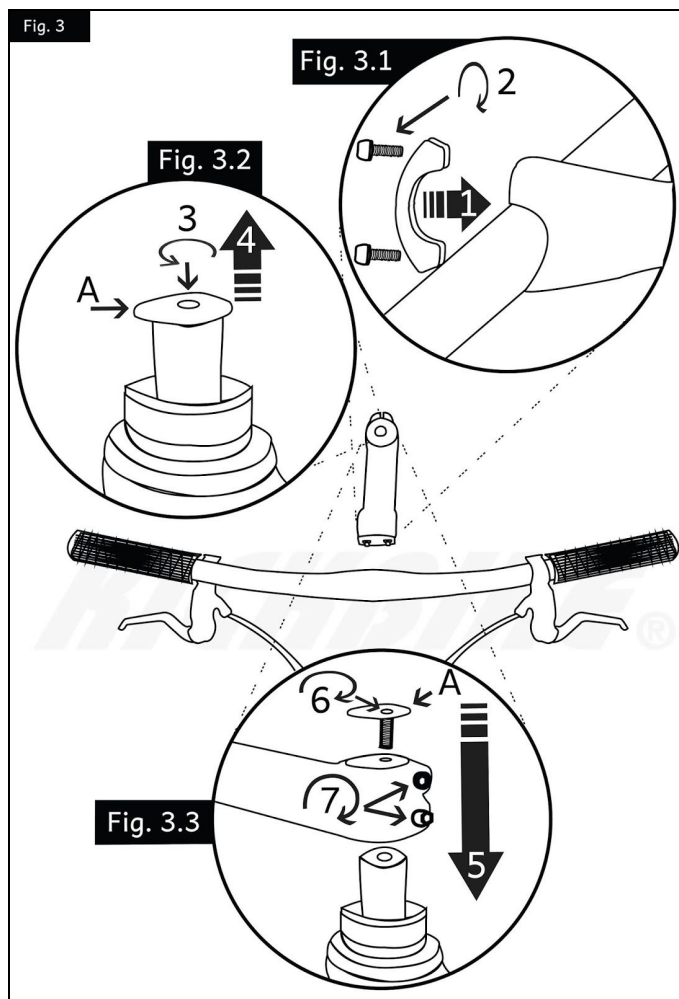
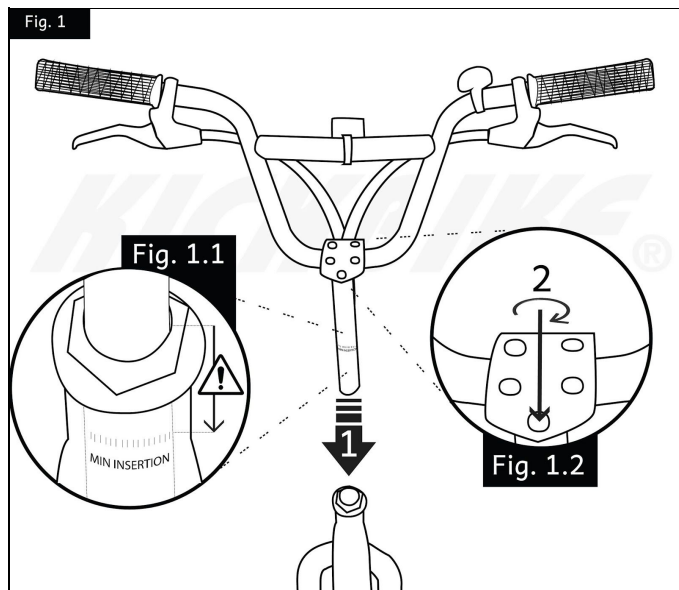
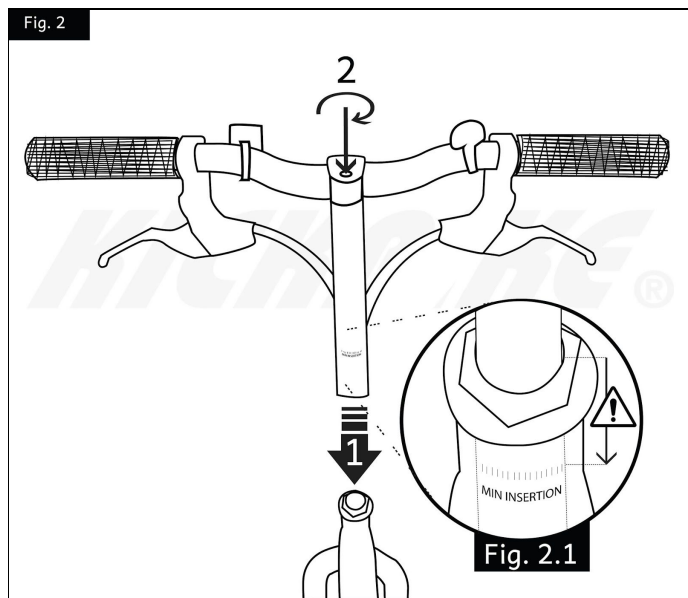

Montere skjermer

Foran

City G4, Sport G4, FAT MAX (Fig. 4)

1. Plasser skjermen der den skal være
2. Fest skiver og skruer som på tegningen og stram til (4.1)
3. Fest og stram til skruene på begge sider av gaffelen.

Cross, Freeride, Race plast gjørmeskjerm er montert fra fabrikk.
(Fig. 5, A)

Bak

City G4, Sport G4, Freeride (Fig. 6, posisjon B, D)

Cross (Fig. 6, posisjon B, C)

Race MAX 20 (Fig. 6, posisjon A, D)

Cruise MAX, FAT MAX (Fig. 6, posisjon A, C)

1. Fest skruer og skiver og stram til. (Fig. 6.1)
2. Fest og stram til skruene på begge sider av rammen. (Fig. 6)

Race MAX 28 bakskjerm er ikke standard (valgfritt, Fig. 6, posisjon C, A).

merk: avhengig av hvordan forholdene vil være når du vanligvis kommer til å bruke Kickbiken, kan det hende du velger å ikke sette på skvettskjerm foran, men vi anbefaler å ha på bakskjerm dersom det er mulighet for regn.

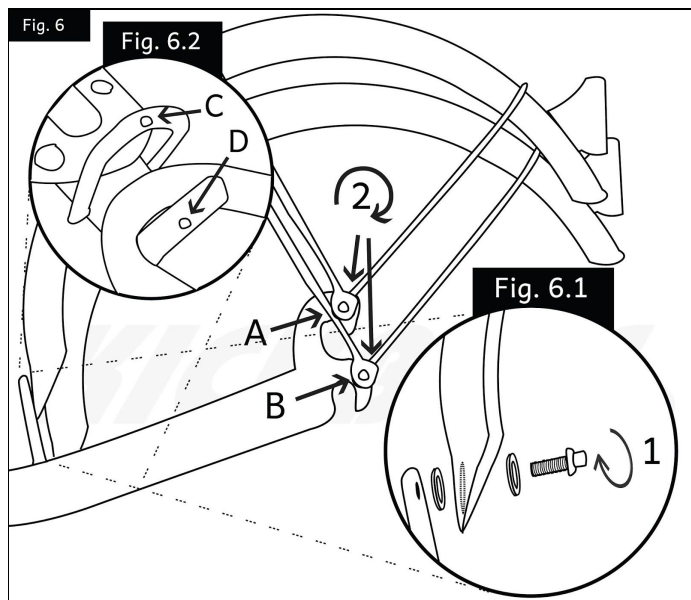
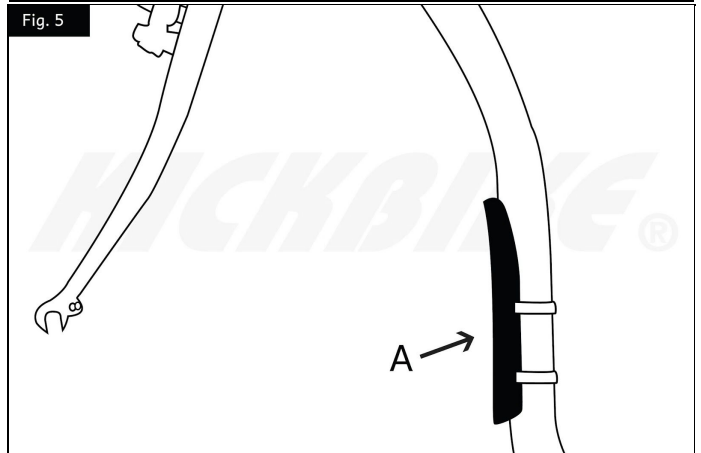
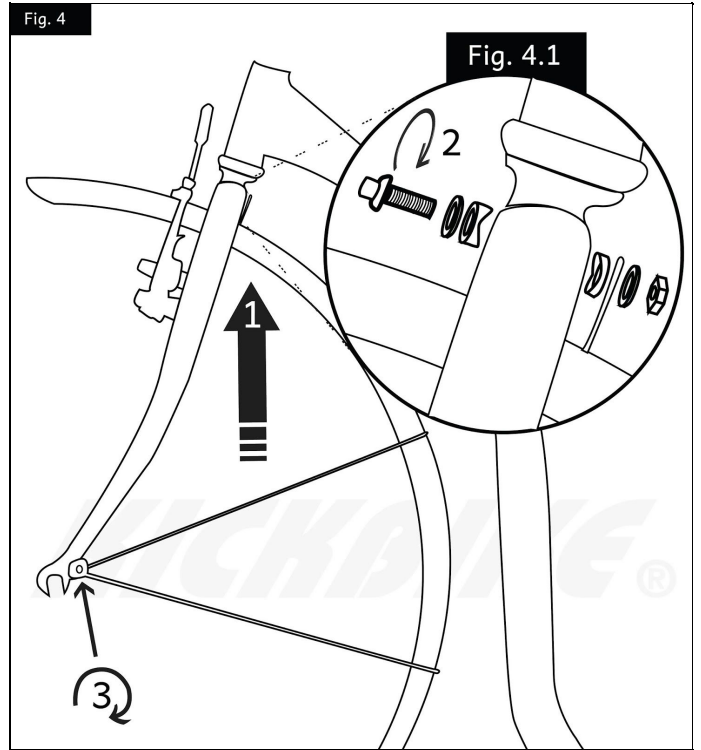

Montere hjul

Freeride, City G4, Sport G4, Cruise MAX, Cross MAX 20V, Race MAX 20 (Fig. 7 og 8)

Race MAX 28 (Fig. 8, hopp over trinn 1,2 ved å åpne bryteren Fig. 11 A)

Cross MAX 20D, Cross MAX 20HD, Cross 29er (Fig. 8, hopp over trinn 1,2 ved å ta av plastdekselet Fig. 7.2)

merk: Akslingene har ulike størrelse på alle modeller unntatt FAT MAX og Race MAX 28. Den lengste akslingen skal være i front.

merk: Forhjul og bakhjul har ulik størrelse på alle modellene unntatt Race MAX 28. Forhjulet er størst.

1. For å åpne bremsen, trykk på bremsearmen ... (Fig. 7)
2. ... og løft bremsekabelen ut av hullet. (Fig. 7.1)
3. Sett hjulet på plass
 - a. Forhjul (Fig. 8.1)
 - b. Bakhjul (Fig. 8.2) **City G4, Sport G4, Cross-modeller, Freeride, FAT MAX** (posisjon B)
Race-modells, Cruise MAX (posisjon A)
4. Sett quick release-akslingen på plass. Merk hvordan fjærene skal plasseres. (Fig. 8)
5. Skru til mutteren på akslingen. (Fig. 8)
6. Lukk hendelen på akslingen. (Fig. 8)
Korrekt strammet skal det litt kraft til, men aldri verktøy.
Snu hendelen slik at du unngår å hekte skolisser i den.
7. Klem sammen bremsearmene ... (Fig. 8)
8. ... og legg bremsekabelen tilbake i hullet. (Fig. 8.3)

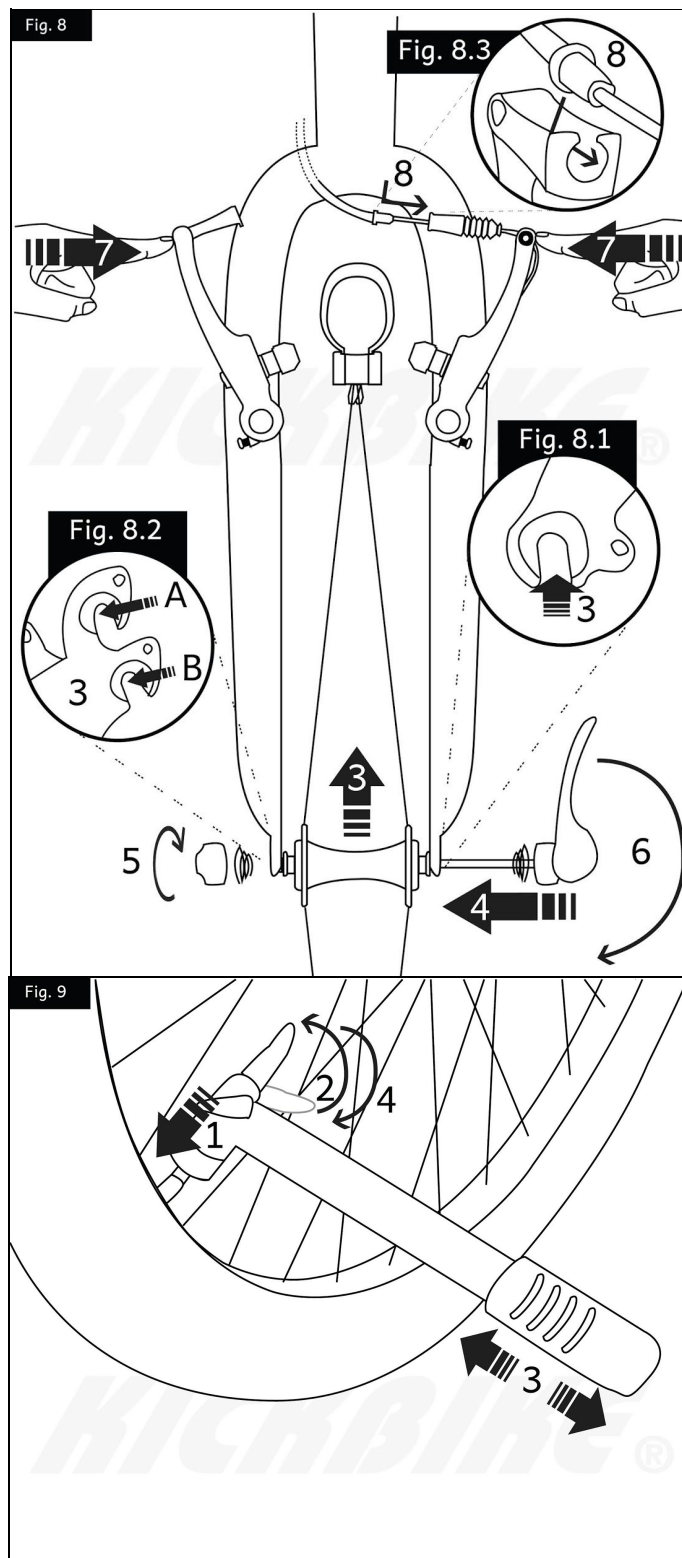
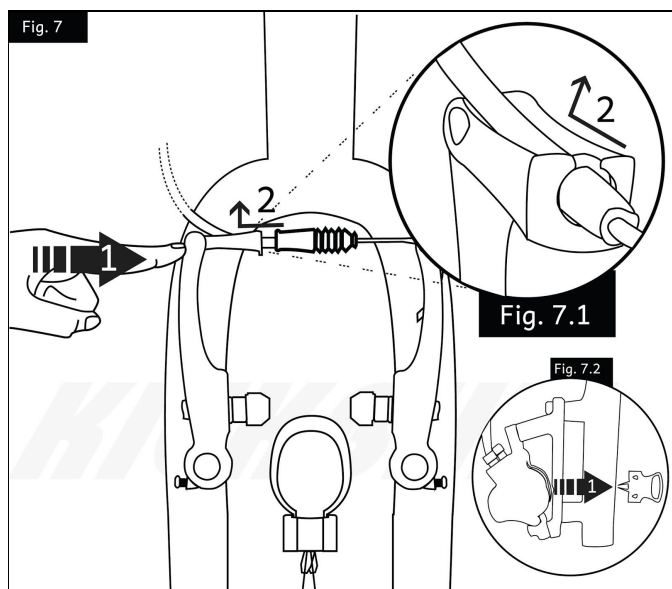

Fylle luft i dekkene

All (Fig. 9)

1. Trykk pumpen ned på ventilen
2. Løft opp hendelen
3. Pump til dekket har riktig trykk
4. Løsne pumpen igjen

Anbefalt lufttrykk (bar/PSI)

Freeride (3/45), City G4 (4/55), Sport G4 (5/ 75), Cross-modellene (3/45), FAT MAX (1/15), Cruise MAX 20 (3/45), Race (6/85)

Bremsejustering

V-bremser / Caliper-bremser (Disk-bremser)

Freeride, City G4, Sport G4, Cruise MAX 20, Cross MAX 20V, Race MAX 20 (Fig. 10)

Race MAX 28 (Fig. 11, hopp over trinn 1 ved å sjekke at bryteren (A) er stengt +)

1. Bruk boltene (A) for å grovjustere bremsekabelen om nødvendig.
2. Bruk boltene (B) for å justere bremseklossene (E) til de er på linje med felgen (D).
3. Test at bremseklossen (E) treffer felgen (D) korrekt (se Fig. 10.1) ved å trekke i bremsehendlene.
4. Bruk skruene (C) for å jevne ut avstanden fra felg til begge bremseklossene. På **Race MAX 28** sentrerer du bremsen ved å bevege hele bremserammen for hånd.
5. Har du små hender, bruk justeringsskruen (Fig. 12 - A) for å få bremsehendelen nærmere håndtaket. Bruk finjusteringsskruen (Fig. 12 - B, Fig 11 - F) for å få bremseklossene nærmere felgen om nødvendig.
6. Test at bremsene fungerer.

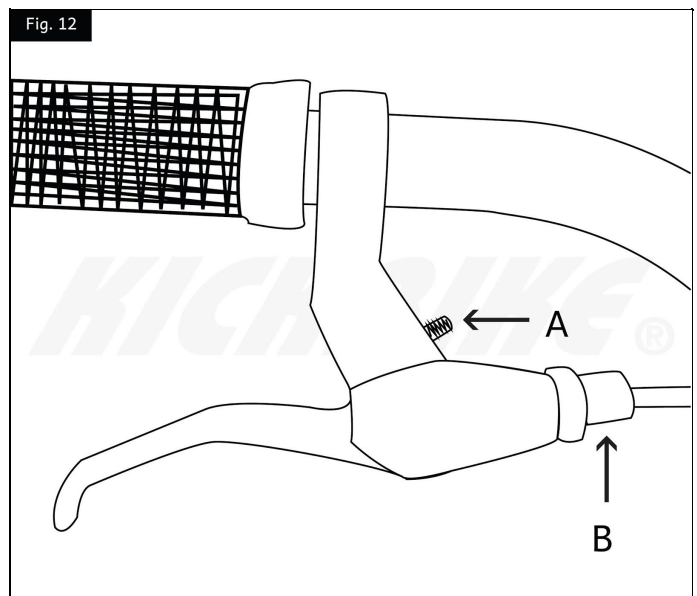
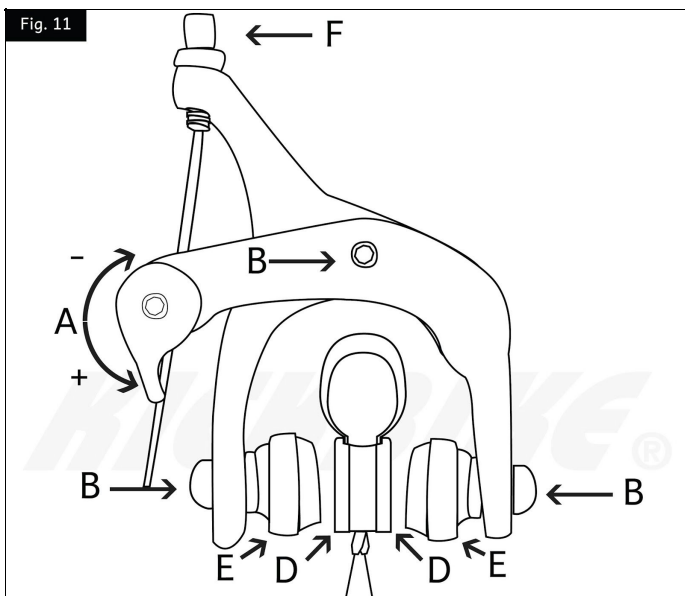
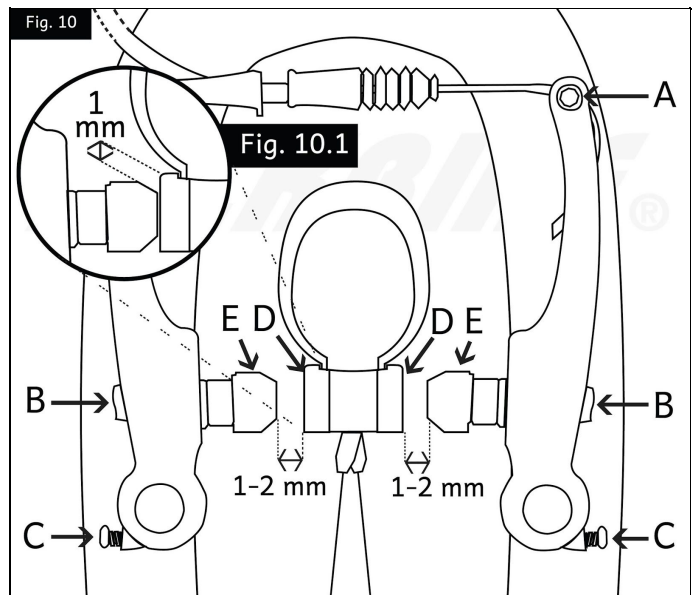

Skivebremser

Cross MAX 20D, Cross MAX 20HD, Cross 29er (Fig. 13)

1. Test om bremsene er i orden ved å vri på hjulet. Hvis du hører skiven komme i kontakt med bremsen, følg de neste trinnene.
2. Løsne boltene (Fig. 13 - A)
3. Løsne justerings-hex skruen (C) helt, og skru så til igjen helt til du hører 6 klikk (gjelder kun mekaniske skivebrems)
4. Bruk bremsehendlene for å sentrere bremsen.
5. Stram boltene (A) mens du holder hendelen inne.
6. Løsne justeringsskruen (C) til du hører 4 klikk (kun mekaniske skivebrems)
7. Sjekk at skiven (D) ikke berører bremsen når klossene er åpne.
8. Test at bremsene fungerer.

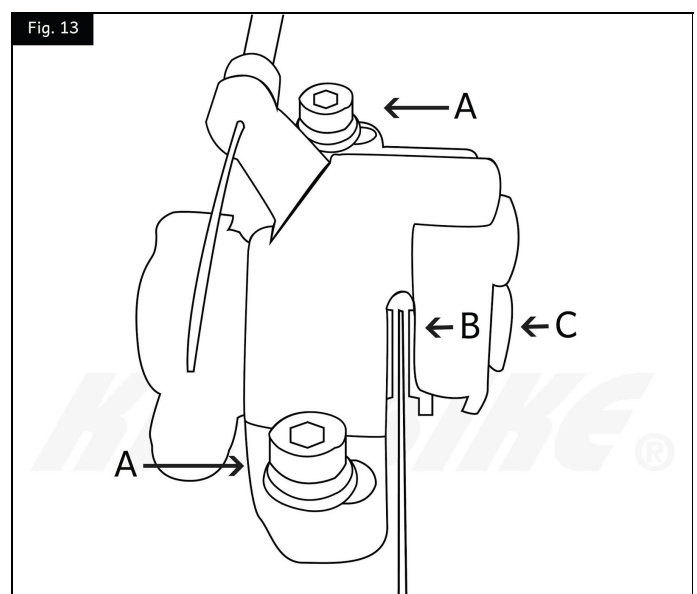

Justere fotbrett-høyde

Alle Kickbike-modellene har to mulige fester for fotbrettet, slik at man kan velge høy eller lav kjørestilling. Ved lav posisjon (Fig. 14 A) er det lettere å sparke, og ved høy posisjon (Fig. 14 B) har rammen bedre bakkeklaring. **Bytte av fotbrettshøyde krever også andre justeringer!** Følg instruksjonene på denne siden for å endre posisjon.

Standard posisjon ved levering på modellene **Race, Cruise MAX** er lav (A), og på **Cross, Sport G4, City G4, Freeride, FAT MAX** er den høy (B).

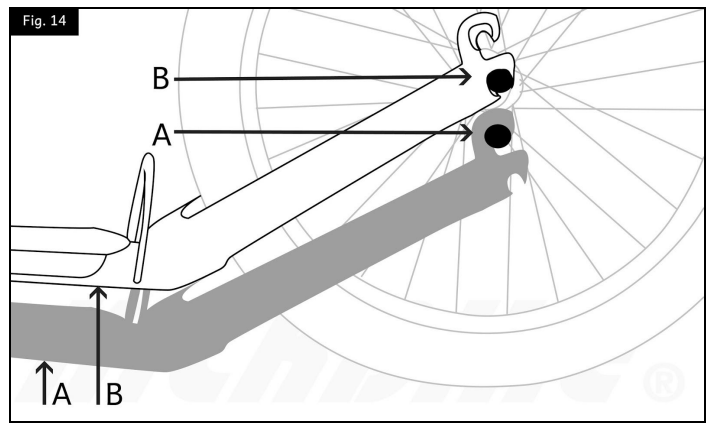

Endre høyden på fotbrettet

1. Ta av bakhjulet (trinnene på side 4 i motsatt rekkefølge)
2. Flytt bakskjermen om nødvendig Høy posisjon (Fig. 6, posisjon B) og lav posisjon (Fig. 6, posisjon A)
3. På modellene **Cross MAX 20D, Cross MAX 20HD, Cross 29er, FAT MAX** må du justere posisjonen for bakkbremsen
 - 3.1. Skift til bremseholder for høy posisjon (Fig. 16 - F) eller lav posisjon (Fig. 15 - E) og fest den til rammen (G) med skruer (H)
 - 3.2. Fest bremsen (D) til bremseholderen. Bruk skiver (B og C) hvis bremsen (D) berører disken (Fig. 13 - B).
4. Sett på hjulet igjen (se side 4)
5. Juster bremsene (se side 5)

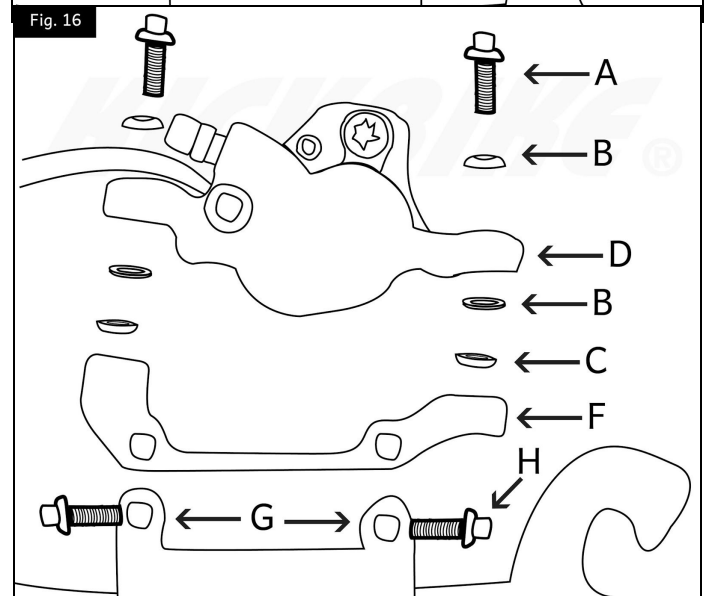
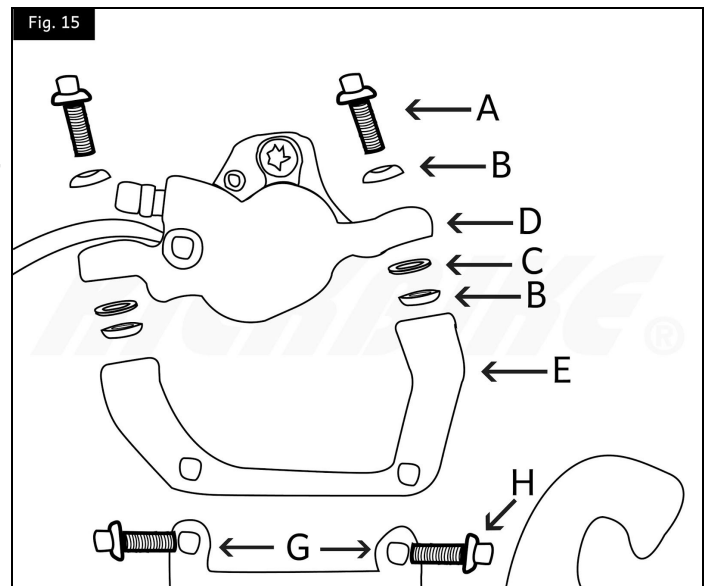

Justere støtten

Freeride, City G4, Sport G4, Cross-models, FAT MAX, Cruise MAX 20 (Fig. 17)

1. Løse justeringsskruen
2. Tilpass høyden på støtten
3. Stram justeringsskruen igjen

Montere kurv

City G4 (Fig. 18)

1. Sett kurven på plass
2. Skru til boltene som vist på tegningen (18.1)
3. Skru til boltene som vist på tegningen (18.2)

Dempegaffel

Cross MAX 20V, Cross MAX 20D, Cross MAX 20HD (Fig. 19)

Dempegaffelen kan låses når det er ønskelig.

Cross MAX 20V har bryter for låsing (Fig. 19, A)

Cross MAX 20D og Cross MAX 20HD har remote lockout (Fig. 19.1, A) på styret.

Med justeringsbryteren (B) kan man øke eller redusere motstanden i dempegaffelen.

Vedlikehold

Selv om en Kickbike er stort sett vedlikeholdsfri, bør du sjekke for eventuelle løse bolter og spiler etter noen timers bruk, og siden etterstramme skruer og bolter med jevne mellomrom. Vi anbefaler også en årlig service, gjerne hos en ekspert.

Advarsler

Skolisser Vi anbefaler å ha lissene kortest mulig og stikke dem under strømpel el. l. for å unngå at de hekter seg fast i bremsler, hendler eller annet mens man sparker.

Fortauskanter Fotbrettet på Kickbiken er lavt fordi det gjør

sparking lettere. Det vil derfor ofte skrape ned i fortauskanter og fartsdumper. Kjør sikkert og langsomt i begynnelsen for å bli vant til hvilke hindringer som kan passeres. Når du er usikker på om fotbrettet er for lavt til å passere en hindring, stopp og løft Kickbiken over.

Hjelm Husk å alltid bruke hjelm som passer godt i størrelse og er en godkjent sykkelhjelm.

Hold hendene på styret Ikke prøv å kjøre med en hånd, bruk heller beina til å gi signal om at du skal svinge.

Garanti

Vi ønsker å være sikre på at du er fornøyd med vårt produkt. Kickbike-garantien gjelder i 2 år for rammen og 1 år for andre deler.

Garantien gjelder ikke normal slitasje på bremseklosser, bremsewirer, dekk og slanger. Garantien gjelder heller ikke ved problemer som er forårsaket av manglende vedlikehold eller bruk av annet enn standard reservedeler for Kickbiken, ukorrekt vedlikehold eller skader forårsaket av unormal bruk av Kickbiken, som hopp og røff kjøring. Garantien dekker ikke små og ubetydelige skader hvor styrken og bruksverdien av Kickbiken ikke er forringet. Dette inkluderer ujevnheter i farge/lakk/krom som er forårsaket av skiftende værforhold eller vanlig bruk.

Tips

Spark med lange tak og store pendelbevegelser med beina, slapp av og stå oppreist mens du ruller, mellom sparkene.

Spark med forfoten, hælen skal ikke treffe bakken.

Lær å skifte fot for hvert 4.-10. spark.

Selv om du kan sparke i alle typer klær, anbefaler vi å unngå høyhælte sko eller tøy som kan hekte seg fast i bevegelige deler.

For treningsturer er antrekk som egner seg for løping også velegnet for sparking.

Se tips for sparking på kickbike.no

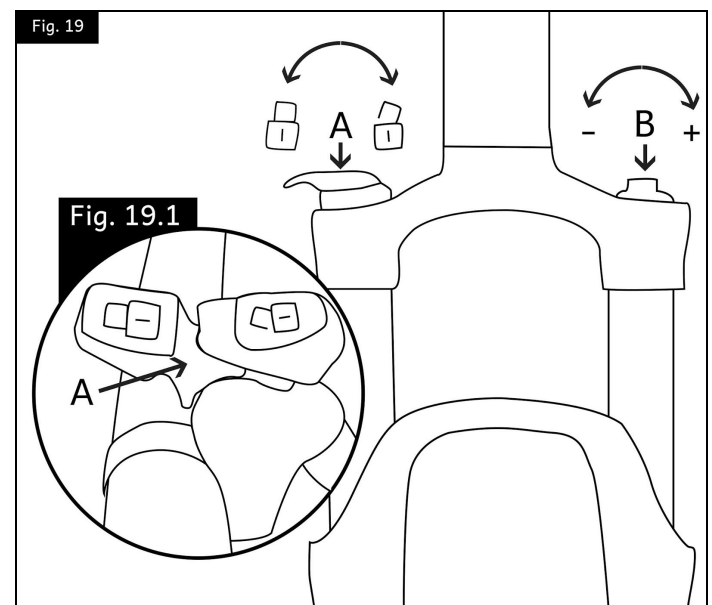
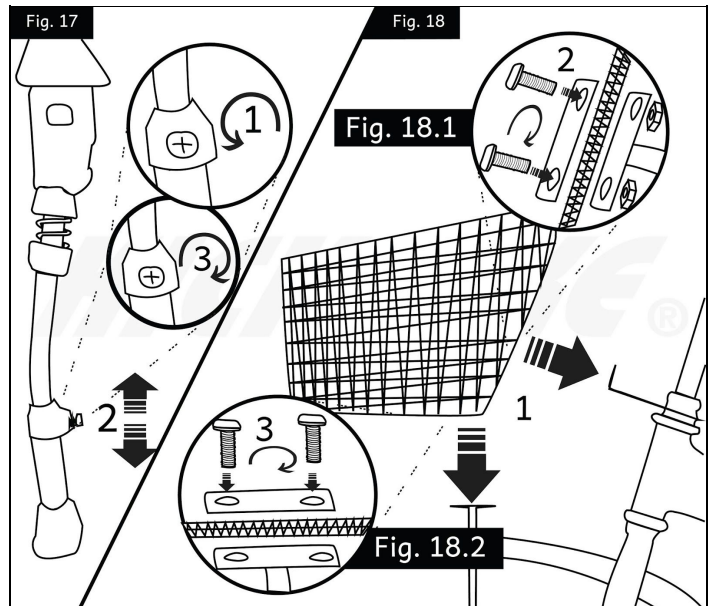

Kickbike modellutvalg

KICKBIKE®

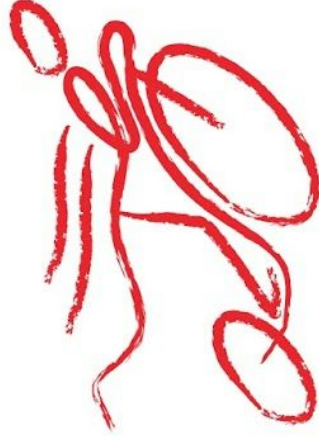

Bruksanvisning

Språk:
Norsk

Modeller:

Freeride
City G4
Sport G4
Cruise MAX 20
Race MAX 20
Race MAX 28
Cross MAX 20V
Cross MAX 20D
Cross MAX 20HD
Cross 29er
FAT MAX

There's no better kick

Marbles AS | Telefon 4010 6139
Postadresse: Tyriveien 16, 4018 Stavanger | Besøksadresse: Hillevågsveien 18A, 4016 Stavanger
www.kickbike.no | kontakt@kickbike.no

The Scooter Company